

Miele

SOFTTRONIC 

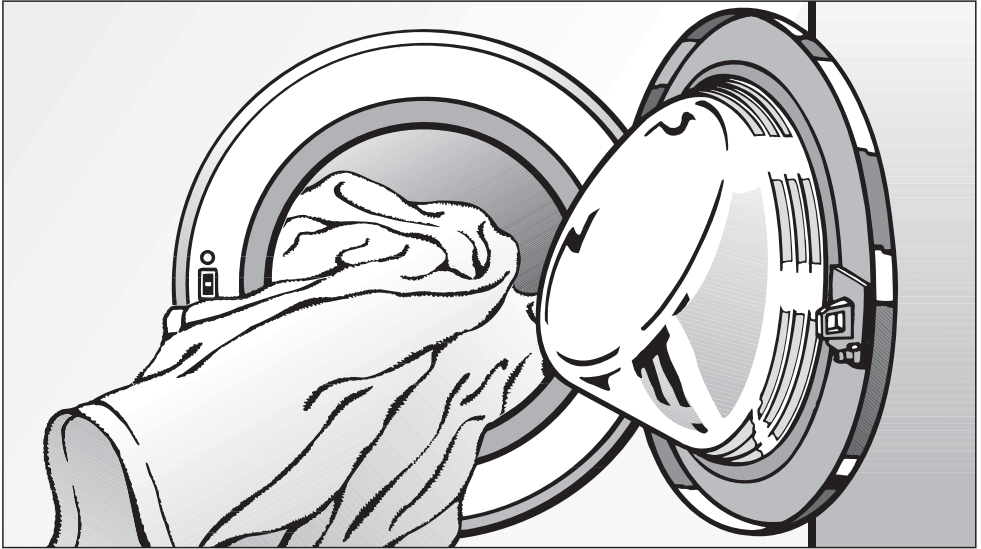

Brugsanvisning Vaskemaskine W 3122

Læs venligst brugsanvisningen inden opstilling, installation og ibrugtagning for at undgå skader på personer og produkt.

da - DK

M.-Nr. 06 622 770

Bortskaffelse af emballagen

Emballagen beskytter maskinen mod transportskader. Emballagematerialet er valgt ud fra miljømæssige hensyn og er genanvendeligt.

Genbrug af emballagematerialerne sparer råstoffer og mindsker affaldsproblemerne.

Aflever derfor emballagen på nærmeste opsamlingssted. Kommunekontoret kan oplyse, hvor disse opsamlingssteder findes.

Bortskaffelse af et gammelt produkt

Gamle elektriske og elektroniske produkter indeholder stadig værdifulde materialer. De indeholder imidlertid også skadelige stoffer, som er nødvendige for deres funktion og sikkerhed. Hvis produkterne bortskaffes sammen med husholdningsaffaldet eller behandles forkert, kan det skade den menneskelige sundhed og miljøet. Bortskaf derfor ikke det gamle produkt med husholdningsaffaldet.

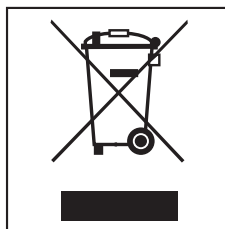

Aflever i stedet for det gamle produkt på nærmeste opsamlingssted eller den lokale genbrugsstation, så delene kan blive genanvendt.

Sørg endvidere for, at det gamle produkt opbevares utilgængeligt for børn, indtil det afleveres på genbrugsstationen.

Indholdsfortegnelse

Miljøbeskyttelse	2
Råd om sikkerhed og advarsler	6
Betjening	10
Betjeningspanel	10
Før første vask	11
Miljøvenlig vask	12
Strøm- og vandforbrug	12
Vaskemiddel	12
Rigtigt valg af tilvalg (Kort, Iblødsætning, Forvask)	12
Råd ved efterfølgende tørring af tøjet i tørretumbler	12
Korrekt vask	13
Kort vejledning	13
Ekstrafunktioner	18
Kort	18
Forvask	18
Iblødsætning	18
Vand Plus	18
Centrifugering	19
Slutcentrifugeringshastighed	19
Intervalcentrifugering	19
Slutcentrifugering fravælges (Flydeslut)	19
Intervalcentrifugering og slutcentrifugering fravælges	19
Programoversigt	20
Programforløb	22
Behandlingssymboler	24

Indholdsfortegnelse

Programforløb ændres	25
Stop	25
Afbrydelse	25
Ændring	25
Program	25
Programafsnit udelades	25
Tøj efterfyldes/tages ud	26
Vaskemiddel	27
Det rigtige vaskemiddel	27
Afkalkningsmiddel	28
Komponenter - Vaskemiddel	28
Efterbehandlingsmidler til tøj	29
Automatisk dosering af skyllemiddel eller flydende stivelse	29
Separat dosering af skyllemiddel eller stivelse	29
Blegning/indfarvning	29
Rengøring og vedligeholdelse	30
Tromlerengøring	30
Kabinet og betjeningspanel rengøres	30
Sæbeskuffen rengøres	30
Filtrene i vandtilløbet rengøres	32
Småfejl udbedres	33
Hvad nu, hvis	33
Vaskemaskinen vil ikke starte	33
Vaskeprogrammet afbrydes, og maskinen melder fejl	34
Vaskeprogrammet afvikles som sædvanligt, men maskinen melder fejl	35
Generelle problemer med vaskemaskinen	36
Et utilfredsstillende vaskeresultat	37
Døren åbnes ikke ved tryk på Dør	38
Døren åbnes ved tilstoppet afløb og/eller strømsvigt	39
Typeskilt / Ajourføring af programmer	41
Service / reklamationsfrist	42

Indholdsfortegnelse

Opstilling og tilslutning	45
Front	45
Bagside	46
Opstillingssted	47
Vaskemaskinen transporteres til opstillingsstedet	47
Transportsikring fjernes	47
Transportsikring monteres	49
Justering	50
Ben(ene) skrues ud og spændes	50
Indbygning under en køkkenbordplade	51
Vaske-/tørresøjle	51
Miele vandbeskyttelsessystem	52
Vandtilløb	53
Vandafløb	54
Eltilslutning	55
Forbrugsdata	56
Tekniske data	57
Programmeringsfunktioner	59
System Vand Plus	59
Skånevask	60
Temperatursænkning i Koge-/Kulørtvask	61
Memory-funktion	62
Iblødsætningstid	63
Ekstra tilbehør	64
CareCollection	64

Råd om sikkerhed og advarsler

Denne vaskemaskine overholder de foreskrevne sikkerhedsbestemmelser. U hensigtsmæssig brug kan dog medføre skader på både personer og ting.

Læs venligst brugsanvisningen, før vaskemaskinen tages i brug. Den giver vigtige oplysninger om sikkerhed, brug og vedligeholdelse af maskinen. Derved beskyttes personer, og skader på vaskemaskinen undgås.

Gem venligst brugsanvisningen, og giv den videre til en eventuel senere ejer.

Retningslinjer vedrørende brugen

► Anvend udelukkende vaskemaskinen i husholdningen og kun til vask af tøj, som ifølge vaskemærket er egnet til maskinvask. Al anden anvendelse kan være forbundet med fare. Miele kan ikke gøres ansvarlig for skader opstået på grund af forkert brug eller betjening.

► Personer, der på grund af begrænsninger i fysisk eller psykisk formåen eller på grund af manglende erfaring eller uvidenhed ikke er i stand til at betjene vaskemaskinen sikkert, må ikke anvende den uden opsyn eller vejledning fra en ansvarlig person.

Børn i huset

► Hold altid øje med børn, der opholder sig i nærheden af vaskemaskinen. Lad dem aldrig lege med vaskemaskinen.

► Børn må kun bruge vaskemaskinen uden opsyn, hvis de er informeret om dens funktioner, så de kan betjene den korrekt, og hvis de forstår de farer, der kan opstå ved forkert betjening.

► Husk, at glasset i døren bliver varmt, hvis der vaskes med høje temperaturer. Sørg derfor for, at børn ikke kommer i nærheden af maskinen.

Teknisk sikkerhed

► Kontrollér maskinen for ydre synlige skader, før den opstilles.

Tag aldrig en beskadiget maskine i brug.

► Før tilslutning kontrolleres, at tilslutningsforholdene i huset stemmer overens med angivelserne på typeskiltet. Spørg en elinstallatør i tvivlstilfælde.

► Denne maskine skal ekstrabeskyttes jf. stærkstrømsbekendtgørelsen. Det er meget vigtigt, at denne grundliggende sikkerhedsforanstaltning afprøves, og at installationerne i tvivlstilfælde gennemgås af en fagmand.

Miele kan ikke gøres ansvarlig for skader, der er opstået på grund af manglende eller afbrudt jordledning.

► Brug af sikkerhedsmæssige grunde aldrig forlængerledning (fare for overophedning og dermed brand).

► Defekte dele må kun udskiftes med originale Miele-reservedele. Kun hvis dette overholdes, kan vi garantere, at de sikkerhedskrav, som vi stiller til vore maskiner, opfyldes.

► Reparationer bør kun foretages af en Miele-tekniker. Reparationer foretaget af ukyndige kan medføre betydelig risiko for brugeren og er ikke omfattet af Miele's reklamationsordning.

► Hvis nettilslutningsledningen er beskadiget, skal denne udskiftes af en Miele-tekniker for at undgå fare for brugeren.

► Vaskemaskinen er først totalt afbrudt fra elnettet, når:

- ledningen er trukket ud af stikkontakten, eller
- hovedafbryderen er slukket, eller
- skruesikringen er skruet helt ud.

► Vaskemaskinen må kun tilsluttes ledningsnettet, hvis slangen med tilbehør er så god som ny. Gamle slanger og tilbehør må ikke anvendes igen.

Råd om sikkerhed og advarsler

► Indbygning og montering af denne maskine på et ikke-stationært opstillingssted (f.eks. skib) må kun udføres af fagfolk og kun under iagttagelse af sikkerhedsforskrifterne for brugen af denne maskine.

► Foretag ikke ændringer på vaskemaskinen, medmindre de udtrykkeligt er godkendt af Miele.

Den daglige brug

► Opstil ikke vaskemaskinen i rum, hvor der er risiko for frost. En frosset slange kan springe, når den kommer under tryk. Elektronikkens præcision kan også påvirkes ved temperaturer under frysepunktet.

► Sørg for, at transportsikringen bag på maskinen er fjernet, før den tages i brug (se afsnittet Opstilling og tilslutning). Hvis der centrifugeres, mens transportsikringen endnu sidder på, kan det medføre beskadigelse af maskinen og eventuelt også af skabe o.lign. i nærheden.

► Luk altid for vandhanen ved længere tids fravær (f.eks. under ferier) og især, hvis der ikke er et gulv afløb i nærheden af maskinen.

► Risiko for oversvømmelse!
Før afløbsslangen lægges i en vask, skal det kontrolleres, at vasken kan tage vandet tilstrækkelig hurtigt. Bind evt. slangen fast, så den ikke glider ned. Tilbageslagskraften fra det udstrømmende vand kan presse slangen op af vasken.

► Sørg for, at der ikke vaskes fremmedlegemer med tøjet (f.eks. søm, nåle, mønter, clips o.l.). Fremmedlegemer kan beskadige maskindele (f.eks. vaskekar eller tromle), der igen kan medføre skader på vasketøjet.

► Ønsker man at afkalke maskinen, bør der anvendes specielle afkalkningsmidler med korrosionsbeskyttelse. Disse afkalkningsmidler kan købes hos Miele-forhandleren eller ved telefonisk henvendelse til vor reservedelsekspedition på tlf. 43 27 13 50. Følg nøje anvisningerne på pakningen.

- ▶ Tøj, der er behandlet med opløsningsmiddel, skal inden vask i maskinen skylles grundigt i rent vand.
- ▶ Brug aldrig reensemiddel, der indeholder opløsningsmiddel (f.eks. rensbenzin), i denne maskine. Der kan være risiko for, at der dannes giftige dampe, og at maskindele beskadiges. Desuden er sådanne midler brand- og eksplosionsfarlige.
- ▶ Anvend aldrig resemidler med opløsningsmidler (f.eks. rensbenzin) på eller ved vaskemaskinen. Kunststofoverflader kan beskadiges, hvis de kommer i berøring med disse midler.
- ▶ Farvemidler skal være egnede til brug i vaskemaskine og må kun anvendes til husholdningsbrug. Følg anvisningerne fra leverandøren af midlet.
- ▶ Blegemidler kan føre til korrosion på grund af deres svovlholdige forbindelser. Der må ikke anvendes koncentrede blegemidler i vaskemaskinen.
- ▶ Hvis flydende vaskemiddel kommer i øjnene, skylles straks med lunkent vand. Søg straks læge, hvis midlet indtages ved en fejltagelse. Personer med hudskader eller sart hud bør undgå kontakt med flydende vaskemiddel.

Tilbehør

- ▶ Der må kun monteres tilbehør, der er anerkendt af Miele. Hvis andre dele monteres, bortfalder kravene om reklameret og/eller produktansvar.

Miele kan ikke gøres ansvarlig for skader, der er opstået, fordi ovenstående råd om sikkerhed og advarsler ikke er blevet fulgt.

Betjening

Betjeningspanel

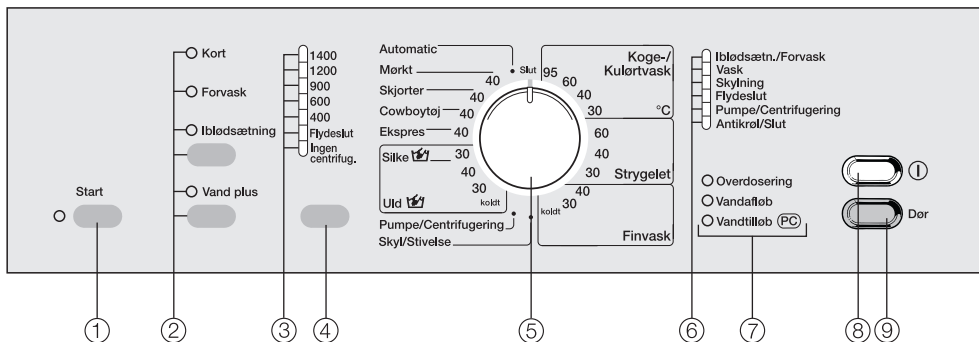

① Tasten Start

starter vaskeprogrammet

② Tilvalgstaster

Til valg af ekstrafunktioner.

Med den øverste tast kan man vælge mellem ekstrafunktionerne *Kort*, *Forvask*, *Iblødsætning*. Med den nederste tast kan ekstrafunktionen *Vand Plus* vælges.

Kontrollampe tændt = valgt

Kontrollampe slukket = ikke valgt.

③ Kontrollamper for centrifugerings-hastighed

④ Tasten Centrifugering

Til valg af centrifugeringshastighed, *Flydeslut* eller *Ingen centrifugering*.

⑤ Programvælger

Med programvælgeren vælges et grundprogram med temperatur. Programvælgeren kan drejes højre eller venstre om.

⑥ Programforløb med kontrollamper

Angiver det programafsnit, hvortil programmet er nået.

⑦ Service-/Fejlkontrollamper

⑧ Dør-knap

Tænd/sluk eller programafbrydelse.

⑨ Start-knap

Åbner døren.

Maskinen skal opstilles og tilsluttes korrekt. Se venligst afsnittet Opstilling og tilslutning.

På denne vaskemaskine er foretaget en komplet funktionstest, og der er derfor restvand i tromlen.

Af sikkerhedsmæssige årsager er centrifugering før første ibrugtagning ikke mulig. For at kunne starte en centrifugering skal et vaskeprogram uden vaske-tøj og uden vaskemiddel afvikles først.

Anvendelse af vaskemiddel kan forårsage kraftig skumdannelse!

Samtidig aktiveres afløbskugleventilen, hvorved vaskemidlet fremover udnyttes fuldt ud.

- Åbn vandhanen.
- Tryk på ①.
- Stil programvælgeren på *Koge-/Kulørtvask 60°C*.
- Tryk på *Start*.

Når programmet er slut, er maskinen klar til brug.

Miljøvenlig vask

Strøm- og vandforbrug

- Udnyt den maksimale kapacitet i de forskellige vaskeprogrammer. Dette giver det laveste energi- og vandforbrug i forhold til tøjmengden.
- Brug programmerne *Automatic* og *Ekspres* til mindre mængder tøj.
- Hvis der vaskes en lille mængde tøj i programmet *Koge-/Kulørtvask*, sørg for vaskemaskinens mængdeautomatik for at reducere vand-, tids- og energiforbruget. Derved kan den viste programvarighed blive justeret under vask.
- Anvend programmet *Koge-/Kulørtvask 60°C* i stedet for *Koge-/Kulørtvask 95°C*. Derved spares 35-45% energi. Dette er fuldt ud tilstrækkeligt til de fleste typer snavs. Til hårdnakkede eller ældre pletter anvendes ekstrafunktionen *Iblødsætning*.
- Anvend ekstrafunktionen *Iblødsætning* i stedet for *Forvask*. Til iblødsætning og efterfølgende klarvask bruges samme vand.

Vaskemiddel

- Brug højst den mængde vaskemiddel, der er angivet på vaskemiddel-pakken.
- Til mindre mængder tøj reduceres mængden af vaskemiddel (ca. $\frac{1}{3}$ mindre vaskemiddel ved halvt fyldt maskine).

Rigtigt valg af tilvalg (Kort, Iblødsætning, Forvask)

Til vask af:

- let snavset tøj uden synlige pletter vælges et vaskeprogram og ekstrafunktionen *Kort*.
- normalt til kraftigt snavset tøj med synlige pletter vælges et vaskeprogram uden ekstrafunktion.
- meget snavset tøj vælges et vaskeprogram og ekstrafunktionen *Iblødsætning*.
- tøj med store mængder smuds (f.eks. støv, sand) vælges ekstrafunktionen *Forvask*.

Råd ved efterfølgende tørring af tøjet i tørretumbler

Ved efterfølgende tørring i tørretumbler vælges højest mulige centrifugeringshastighed. Derved spares der energi.

Kort vejledning

De med tal (1, 2, 3, . . .) markerede betjeningstrin kan anvendes som kort vejledning.

1 Tøjet forberedes

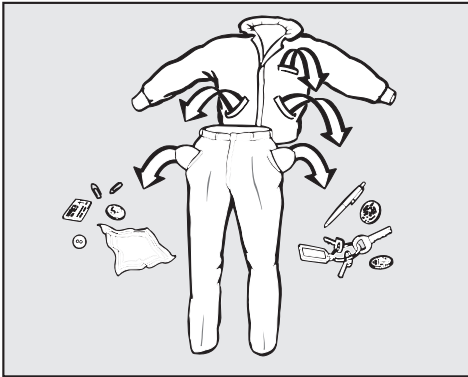

- Tøm lommerne.

⚠ Fremmedlegemer (f.eks. søm, mønter og clips) kan beskadige både tøjet og maskinen.

Pletter forbehandles

- Fjern eventuelle pletter før vask. Helst mens de endnu er friske. Pletterne duppes med en klud, der ikke smitter af. Gnub ikke!

På Miele's internetside (www.miele.dk) kan man finde hjælp til fjernelse af særligt hårdnakkede pletter (blod, æg, kaffe, te etc.).

⚠ Anvend aldrig kemiske (opløsningsmiddelholdige) rensningsmidler i maskinen!

⚠ Hvis tøjet behandles med opløsningsmiddelholdige rensningsmidler (f.eks. rensbenzin) skal man være opmærksom på, at maskinens plastdele ikke berøres heraf.

Tøjet sorteres

- Sorter tøjet efter farve og behandlingssymbol (se i krave eller sidesøm).

Mørkt tøj kan smitte af og bør derfor vaskes separat de første par gange. For at undgå misfarvning bør lyst og mørkt tøj vaskes separat.

Generelle råd

- Gardiner: Kroge og blybånd fjernes, eller gardinet lægges i en vaskepose.
- BH'er: Løse bøjler sys fast eller fjernes.
- Lynlåse og hægter lukkes før vask.
- Dyne- og hovedpudebetræk lukkes, så der ikke kan komme små stykker tøj ind i dem.

Vask aldrig tøj, der er deklareret **ikke vaskbart** (behandlingssymbol

Korrekt vask

2 Vaskemaskinen tændes

3 Maskinen fyldes

- Åbn døren ved tryk på *Dør*.
- Fold tøjet ud, og læg det løst i tromlen. Forskellige størrelser tøj øger vaskevirkningen og fordeler sig bedre ved centrifugering.

Maksimal fyldning giver det laveste energi- og vandforbrug i forhold til tøj-mængden. Overfyldning reducerer vaskeresultatet og gør tøjet krøllet.

Pas på, at der ikke kommer tøj i klemme i døren.

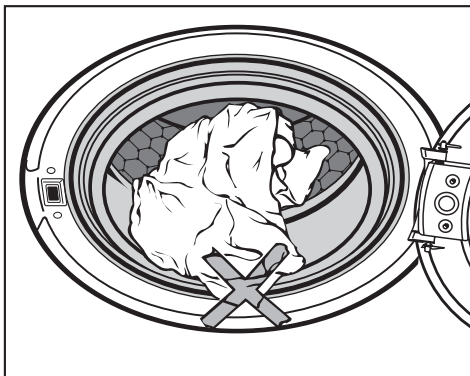

- Luk døren med et let tryk.

4 Program vælges

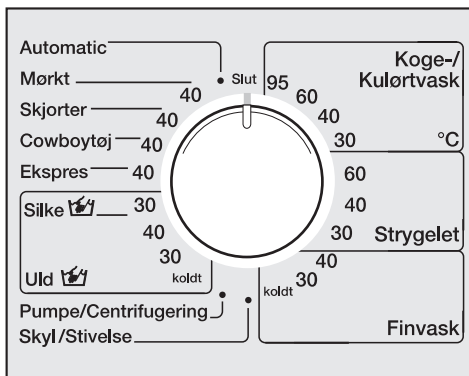

- Stil programvælgeren på det ønskede program.

5 Tilvalg vælges

Med den øverste tast kan følgende ekstrafunktioner vælges i nævnte rækkefølge: *Kort* eller *Forvask* eller *Iblødsætning* eller intet valg.

Med den nederste tast vælges ekstrafunktionen *Vand Plus*.

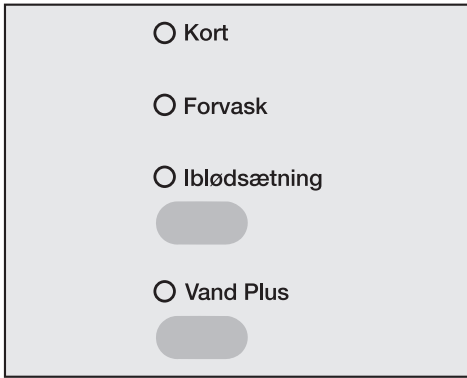

- Vælg den ønskede ekstrafunktion.

Det er ikke alle ekstrafunktioner, der kan vælges i alle programmer.

Hvis en ekstrafunktion ikke kan vælges, er det fordi, den ikke er mulig i det pågældende program.

6 Centrifugeringshastighed vælges

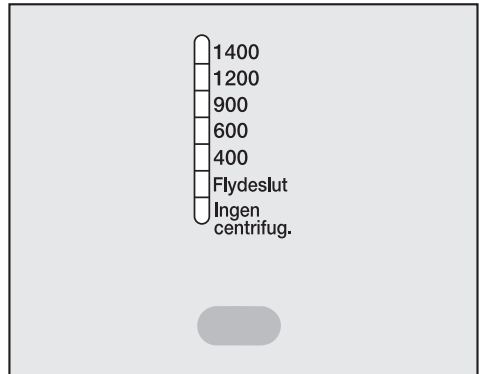

- Tryk gentagne gange på tasten *Centrifugering*, indtil kontrollampen ud for den ønskede centrifugeringshastighed lyser.

Korrekt vask

7 Vaskemiddel doseres

Korrekt dosering er meget vigtigt, fordi . . .

. . . for lidt vaskemiddel bevirker:

- tøjet bliver ikke rent, og med tiden bliver det gråt og hårdt
- kalkaflejringer på varmelegemet.

. . . for meget vaskemiddel bevirker:

- kraftig skumdannelse og dermed forringet vaskemekanik og dårligt vask-, skylle- og centrifugeringsresultat
- øget vandforbrug som følge af et automatisk ekstra skyl
- større miljøbelastning

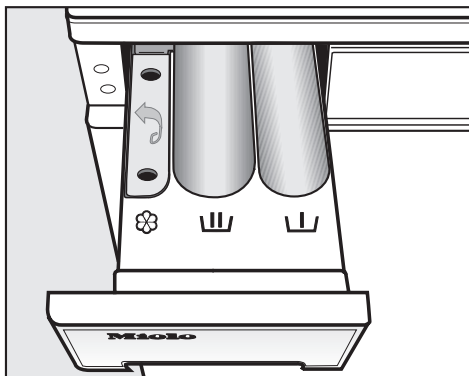

- Træk sæbeskuffen ud, og hæld vaskemiddel i kamrene.



Vaskemiddel til Forvask (hvis dette er valgt, $\frac{1}{4}$ af den anbefalede samlede mængde vaskemiddel)



Vaskemiddel til klarvask, inkl. iblødsætning



Skyllemiddel eller flydende stivelse

- Luk sæbeskuffen.

Yderligere oplysninger om vaskemidler og dosering findes i afsnittet Vaskemiddel.

8 Program startes

- Tryk på tasten *Start*, der blinker.

9 Tøjet tages ud

Programslut indikeres med kontrollampen *Antikrøl/Slut*.

- Åbn døren ved tryk på *Dør*.
- Tag tøjet ud.

Glem ikke tøjstykker i maskinen! De kan blive misfarvede, krybe eller smitte af, hvis de vaskes med næste gang.

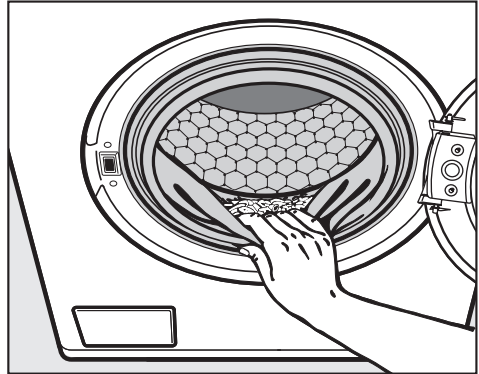

- Efterse dørbælgen for fremmedlegemer.
- Udløs ① ved et tryk, og stil programvælgeren på *Slut*.
- Luk døren. Således undgås, at genstande, der ved en fejltagelse lægges i tromlen, vaskes sammen med tøjet og evt. beskadiger dette.

Ekstrafunktioner

Grundprogrammerne kan udvides ved hjælp af ekstrafunktionstasterne.

Kort

Til let snavset tøj uden synlige pletter.

Klarvaskens varighed afkortes.

I programmerne *Mørkt* og *Cowboytøj* foretages 2 i stedet for 3 skyl.

Forvask

Til tøj med større mængder snavs, f.eks. støv og sand.

Iblødsætning

Iblødsætning er velegnet til stærkt snavset og plettet tøj med æggehvideholdige pletter, som f.eks. blod, fedt og kakao.

- Iblødsætningstiden kan indstilles i trin a 30 minutter fra 30 minutter til 2 timer.
- Fabriksindstillingen er 2 timer.

Programmeringen er beskrevet under Iblødsætning i afsnittet Programmeringsfunktioner.

Vand Plus

For tasten *Vand Plus* kan der vælges mellem fire indstillinger. Mulighederne er forklaret under punkt System Vand plus i afsnittet Programmeringsfunktioner.

Ved levering er tasten *Vand Plus* indstillet til at øge vandstanden i vask og skyl.

Slutcentrifugeringshastighed

Program	omdr./min.
Koge-/Kulørtvask	1400
Strygelet	1200
Finvask	600
Automatic	900
Mørkt	1200
Skjorter	600
Cowboytøj	900
Ekspres	1400
Silke	400
Uld	1200
Pumpe/Centrifugering	1400
Skyl/Stivelse	1200

Slutcentrifugeringshastigheden kan reduceres. Det er ikke muligt at vælge højere slutcentrifugeringshastigheder end de ovenfor anførte.

Intervalcentrifugering

Tøjet centrifugeres efter klarvasken og mellem skyllene. Hvis slutcentrifugeringshastigheden reduceres, reduceres hastigheden for intervalcentrifugering tilsvarende. I programmet *Koge-/Kulørtvask* tilføjes et ekstra skyl, hvis centrifugeringshastigheden er under 700 omdr./min.

Slutcentrifugering fravælges (Flydeslut)

■ Vælg indstillingen *Flydeslut*. Tøjet bliver liggende i skyllevandet efter sidste skyl. Derved reduceres krølningen, hvis tøjet ikke tages ud straks efter programslut.

– Slutcentrifugering startes:

Kontrollampen *Flydeslut* over tasten Centrifugering lyser. Vælg den ønskede centrifugeringshastighed med tasten Centrifugering. Vaskemaskinen starter slutcentrifugeringen.

– Program afsluttes:

Tryk på tasten *Dør*. Vandet pumpes ud. Tryk derefter igen på *Dør* for at åbne døren.



Intervalcentrifugering og slutcentrifugering fravælges

■ Vælg indstillingen *Ingen centrifugering*. Efter sidste skyl pumpes vandet ud, og Antikrøl tilkobles. Ved denne indstilling tilføjes et ekstra skyl i programmerne *Koge-/Kulørtvask*, *Strygelet* og *Automatic*.





















Programoversigt



Koge-/Kulørtvask		95°C til 30°C	maks. 6,0 kg
Tøjart	Tøj af bomuld, lærred eller blandingstekstiler		
Ekstrafunktion	Kort eller Forvask eller Iblødsætning, Vand Plus		
Til testinstitutter: Kortprogram: 3,0 kg tøj og ekstrafunktion <i>Kort</i>			
Strygelet		60°C til 30°C	maks. 3,0 kg
Tøjart	Syntetiske fibre, blandingstekstiler eller strygelet bomuld.		
Ekstrafunktion	Kort eller Forvask eller Iblødsætning, Vand Plus		
Finvask		40°C til koldt	maks. 2,0 kg
Tøjart	Til sarte tekstiler af syntetiske fibre, blandingstekstiler, kunstsilke Gardiner, der af fabrikanten er deklareret maskinvaskbare.		
Ekstrafunktion	Kort eller Forvask eller Iblødsætning		
Tip	<ul style="list-style-type: none">– Det finstøv, der som regel er i gardiner, kræver ofte et program med Forvask.– For gardiner, der er tilbøjelige til at krølle, reduceres centrifugeringshastigheden, eller centrifugering fravælges.		
Automatic		40°C	maks. 3,5 kg
Tøjart	Blandet tøj til programmerne <i>Koge-/Kulørtvask</i> og <i>Strygelet</i>		
Ekstrafunktion	Kort eller Forvask eller Iblødsætning, Vand Plus		
Mørkt		40°C	maks. 3,0 kg
Tøjart	Mørkt tøj af bomuld eller blandingstekstiler		
Ekstrafunktion	Kort eller Forvask eller Iblødsætning		
Tip	Vaskes med vrangen udad.		

Programoversigt

Skjorter		40°C	maks. 2,0 kg
Ekstrafunktion	Forvask eller Iblødsætning		
Tip	<ul style="list-style-type: none"> – Kraver og manchetter forbehandles efter behov. – Silkeskjorter og -skjortebluser vaskes med programmet <i>Silke</i>. 		
Cowboytøj		40°C	maks. 3,0 kg
Ekstrafunktion	Kort eller Forvask eller Iblødsætning		
Tip	<ul style="list-style-type: none"> – Cowboytøj vaskes med vrangen ud. – Cowboytøj kan smitte af de første par gange. Derfor bør lyst og mørkt tøj vaskes hver for sig. 		
Ekspres		40°C	maks. 3,0 kg
Tøjart	Små mængder tøj, der skal friskes op. Tøjarten svarer til programmet <i>Koge-/Kulørtvask</i> .		
Silke 		30°C	maks. 1,0 kg
Tøjart	Silke og alle håndvaskbare stoffer, der ikke indeholder uld.		
Ekstrafunktion	Vand Plus		
Tip	Tynde strømpebukser og bh'er lægges i en vaskepose.		
Uld 		40°C til koldt	maks. 2,0 kg
Tøjart	Uld og uldblandinger		
Pumpe/Centrifugering			maks. 6,0 kg
Tip	<ul style="list-style-type: none"> – Kun pumpe: Indstil hastigheden på <i>Ingen centrifugering</i>. – Den indstillede centrifugeringshastighed overholdes. 		
Skyl/Stivelse			maks. 6,0 kg
Tip	Til programmet Stivelse skal tøjet være nyvasket, men ikke behandlet med skyllemiddel.		

Programforløb

	Klarvask		Skylning		Centrifugering	
	Vandstand	Vaskerytme	Vandstand	Antal skyl	Intervalcentrifugering	Slutcentrifugering
Køge-/Kulørtvask		Ⓐ		2-3 ¹⁾	✓	✓
Strygelet		Ⓐ		2-3 ²⁾	✓	✓
Finvask		Ⓑ		3	–	✓
Automatic		Ⓐ		2-3 ²⁾	✓	✓
Mørkt		Ⓐ		3	✓	✓
Skjorter		Ⓐ		2	–	✓
Cowboytøj		Ⓐ		3	–	✓
Ekspres		Ⓐ		2	✓	✓
Silke		Ⓓ		2	–	✓
Uld		Ⓒ		2	✓	✓
Pumpe/ Centrifugering	–	–	–	–	–	✓
Skyl/Stivelse	–	–		1	–	✓

 = lav vandstand
 = middel vandstand
 = høj vandstand

Ⓐ = normal vaskerytme
 Ⓑ = skånevask
 Ⓒ = uld
 Ⓓ = silke

Særlige funktioner i programforløbet: Se næste side.

Vaskemaskinen er forsynet med en fuldelektronisk styring med mængdeautomatik. Vaskemaskinen beregner selv det nødvendige vandforbrug afhængig af vasketøjets mængde og gennemvædningssevne. Derved opstår forskellige programforløb og vasketider.

De her anførte programforløb er altid for grundprogrammet med maksimal fyldningsmængde. Eventuelle ekstrafunktioner er ikke medtaget.

Programforløbet på vaskemaskinen angiver det programafsnit, programmet er nået til.

Særlige funktioner i programforløbet:

Antikrøl:

Tromlen bevæger sig i op til 30 minutter efter programslut for at undgå, at tøjet krøller. Vaskemaskinen kan åbnes under hele denne proces. Undtagelse: Funktionen Antikrøl findes ikke i programmet *Uld*.

1) Ved temperaturvalg under 60°C forhøjes vandstanden i skyllene.

et 3. skyl udføres:

- ved for meget skum i tromlen
- når slutcentrifugeringshastigheden er under 700 omdr./min.
- når *Ingen centrifugering* er valgt.

2) et 3. skyl udføres:

når *Ingen centrifugering* er valgt.

Behandlingssymboler

Vask	
Gradtallet i beholderen angiver den maksimale temperatur, tøjet kan vaskes ved.	
	normal mekanisk belastning
	skånsom mekanisk belastning
	særlig skånsom mekanisk belastning
	tåler kun håndvask
	ikke vaskbart

Eksempler på programvalg

Program	Behandlingssymbol
Koge-/Kulørtvask	
Strygelet	
Finvask	
Uld	
Silke	
Ekspres	
Automatic	

Tørring	
Prikkerne angiver temperaturen	
	normal temperatur
	reduceret temperatur
	ikke egnet til tørring i tørretumbler

Strygning og rulning	
Prikkerne angiver temperaturområderne	
	ca. 200°C
	ca. 150°C
	ca. 110°C
	undgå stryging/rulning

Professionel rensning	
	rensning med kemiske opløsningsmidler. Bogstaverne står for rensedmidlet.
	vådrens
	undgå kemisk rens

Blegning	
	blegning med alle iltblegemidler tilladt
	kun iltbaseret blegemiddel tilladt
	undgå blegning

Stop

Et vaskeprogram kan altid stoppes efter programstart.

- Stil programvælgeren på *Slut*.

Når kontrollampen *Antikrøl/Slut* lyser i programforløbet, er vaskeprogrammet stoppet.

Hvis man ønsker at vælge et andet program:

- Sluk vaskemaskinen ved tryk på ①, og tænd den igen.
- Kontroller, om der stadig er vaske-middel i sæbeskuffen. Hvis ikke, påfyldes vaskemiddel igen.
- Start et nyt program.

Hvis tøjet skal tages ud:

- Stil programvælgeren på *Pumpe/Centrifugering*. Vær opmærksom på centrifugeringshastigheden.
- Tryk på *Start*.

Maskinen pumper vaskevandet ud.

- Tryk på *Dør*.

Afbrydelse

- Sluk vaskemaskinen ved tryk på ①.

Programmet fortsættes:

- Tænd vaskemaskinen ved tryk på ①.

Ændring

Program

Efter programstart er det ikke længere muligt at foretage ændringer.

Temperatur

Det er muligt at ændre temperaturen op til 6 minutter efter start.

Centrifugeringshastighed

Det er altid muligt at vælge en anden centrifugeringshastighed.

Tilvalg

Det er muligt i op til 6 minutter efter start at vælge eller fravælge ekstrafunktionen *Vand Plus*.

Programafsnit udelades

- Stil programvælgeren på *Slut*.

Så snart kontrollampen for det programafsnit, hvorfra programmet skal fortsættes, blinker i programforløbet:

- stilles programvælgeren inden for 4 sekunder igen på det ønskede program.

Programforløb ændres

Tøj efterfyldes/tages ud

- Tryk på *Dør*, indtil døren springer op.
- Tøj efterfyldes/tages ud.
- Luk døren.

Programmet fortsætter automatisk.

Døren kan ikke åbnes, når:

- vandtemperaturen er over 55°C.
- vandniveauet har overskredet en bestemt værdi.
- programafsnittet *Centrifugering* er nået.

Det rigtige vaskemiddel

Der kan anvendes alle vaskemidler, der er egnet til maskinvask. Råd om anvendelse og dosering står på vaskemiddelemballagen.

	Universal	Color	Fin
Koge-/Kulørtvask	X	X	
Strygelet	X	X	
Finvask			X
Automatic	X	X	
Mørkt		X ¹⁾	
Skjorter	X	X	
Cowboytøj		X ¹⁾	
Ekspres	X	X	
Silke			X
Uld	Uldvaskemiddel		
Skyl/Stivelse	Flydende stivelse eller stivelse i pulverform		

¹⁾ kun flydende vaskemiddel

Vaskemiddel

Doseringen er afhængig af:

- Tøjets tilsmudsningsgrad
 - Let snavset
Intet synligt snavs eller pletter. Tøjet har f.eks. fået kropslugt.
 - Normalt snavset
Synligt snavs og/eller små synlige pletter.
 - Stærkt snavset
Snavs og/eller pletter er meget synlige.
- Tøjmængden
- Vandets hårdhedsgrad.
Hvis den aktuelle vandhårdhedsgrad ikke kendes, kan den oplyses ved henvendelse til det lokale vandværk.

Vandets hårdhedsgrad

Hårdheds- område	mmol/l	°d
blødt (I)	0 - 1,5	0 - 8,4
middel (II)	1,5 - 2,5	8,4 - 14
hårdt til meget hårdt (III)	over 2,5	over 14

Afkalkningsmiddel

Ved hårdhedsområde II og III kan der tilsættes et afkalkningsmiddel for at spare på vaskemidlet. Doseringen angives på pakningen. Fyld først vaske-middel og derefter afkalkningsmiddel i.

Vaskemiddel kan da doseres som til hårdhedsområde I.

Det anbefales at afkalke vaskemaskinen jævnligt med Miele's afkalknings-middel (kan bestilles ved telefonisk henvendelse til vor reservedelsekspe-dition på tlf. 43 27 13 50, best.nr. 9792).

Komponenter - Vaskemiddel

Hvis der vaskes med flere forskellige midler, foretages samlet dosering i følgende rækkefølge i kammer :

1. Vaskemiddel
2. Afkalkningsmiddel
3. Pletfjerner

På den måde skylles midlerne bedst ind.

Efterbehandlingsmidler til tøj

Skyllemiddel

gør tøjet blødt og forhindrer statisk elektricitet ved tørring i tørretumbler.

Stivelse

gør tøjet stift og giver det fylde.

Automatisk dosering af skyllemiddel eller flydende stivelse

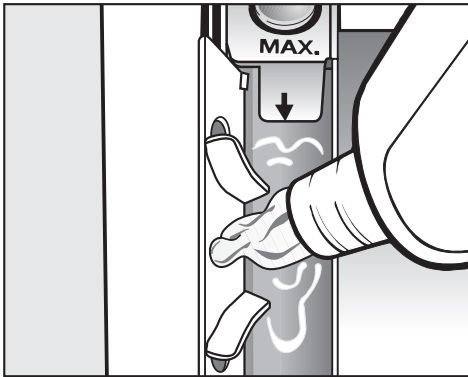

- Tilsæt det pågældende middel i kammer ☼. **Ikke over max. markeringen.**

Midlet skylles ind med det sidste skyl. Ved programslut bliver en lille rest vand stående i kammer ☼.

Rengør skyllemiddelkammeret efter flere gange vask med automatisk tilsætning af flydende stivelse - specielt hæverten.

Separat dosering af skyllemiddel eller stivelse

- Dosere og forberede midlet som angivet på emballagen.
- Tilsæt flydende midler i kammer ☼.
- Tilsæt midler i pulverform eller tyktflydende midler i kammer U.
- Stil programvælgeren på *Skyl/Stivelse*.
- Vælg centrifugeringshastighed.
- Tryk på *Start*.

Blegning/indfarvning

- Koncentreret blegemiddel må ikke anvendes i vaskemaskinen.
- Indfarvning i vaskemaskinen er kun tilladt til husholdningsbrug. Saltet, der anvendes ved indfarvningen, kan angribe rustfrit stål ved vedvarende brug. Farveproducentens vejledning skal følges nøje.

Rengøring og vedligeholdelse

Tromlerengøring

Hvis der vaskes med lave temperaturer og/eller anvendes flydende vaskemiddel, kan der opstå kim- og lugtdannelse i vaskemaskinen. For at rengøre tromlen og forhindre lugtdannelse bør der en gang om måneden afvikles et program med en temperatur på 60°C eller højere med vaskemiddel i pulverform.

Kabinet og betjeningspanel rengøres

⚠ Træk stikket ud før rengøring.

⚠ Vaskemaskinen må aldrig spules med en vandslange.

- Rengør kabinettet og betjeningspanelet med et mildt rengøringsmiddel eller sæbelud, og eftertør det med en blød klud.
- Rengør tromlen med et rengøringsmiddel til rustfrit stål.

⚠ Anvend ikke rengøringsmidler med skurende virkning, rengøringsmidler med opløsningsmidler eller glas- eller universalrengøringsmidler, da de kan beskadige kunststofoverflader og andre dele.

Sæbeskuffen rengøres

Fjern eventuelle rester af vaskemiddel regelmæssigt.

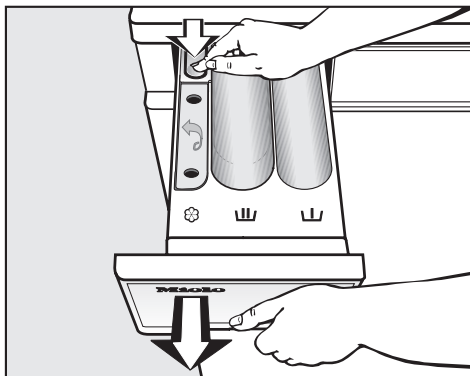

- Træk sæbeskuffen helt ud til "stoppet". Låseknappen trykkes ned, og skuffen tages ud.
- Rengør sæbeskuffen med varmt vand.

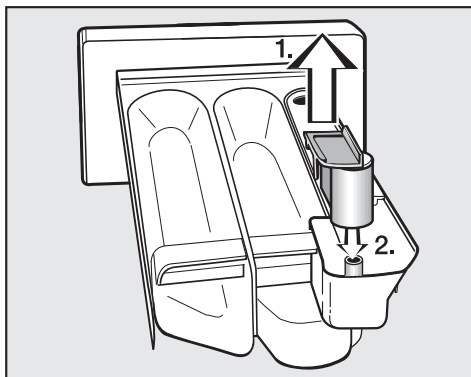

■ Rengør hæverten.

1. Træk hæverten op af kammer ⌘, og rengør den under rindende varmt vand. Røret, hvorpå hæverten anbringes, rengøres ligeledes.
2. Sæt hæverten på igen.

Rengør hæverten ekstra grundigt efter flere gange anvendelse af flydende stivelse. Stivelse kan medføre tilklæbning.

Rummet til sæbeskuffen rengøres

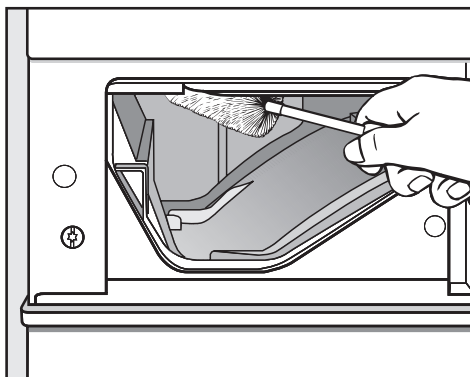

- Fjern med en flaskebørste sæberester og kalkaflejringer fra indskylningsdysen i sæbeskuffen.

Rengøring og vedligeholdelse

Filtrene i vandtilløbet rengøres

Vaskemaskinen har to filtre til beskyttelse af tilløbsventilen. Disse filtre skal efterses ca. hvert halve år. Hvis der ofte forekommer vandafbrydelse, skal de efterses oftere.

Filteret i tilløbsslangen rengøres

- Luk vandhanen, og skru tilløbsslangen af.

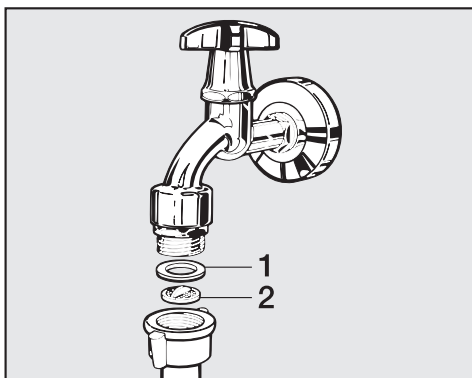

- Træk gummipakningen **1** ud.
- Tag kunststoffilteret **2** ud med en tang.
- Rengør filteret. Monter delene i omvendt rækkefølge.

Filteret i vandtilløbsventilens tilløbsstuds rengøres

- Skru forsigtigt den rillede plastmøtrik af tilløbsstudsden med en tang.

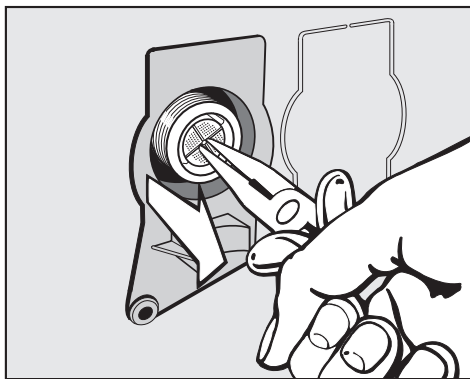

- Tag kunststoffilteret ud med en tang, og rengør det. Monter delene i omvendt rækkefølge.

Maskinen må **ikke** anvendes uden de to filtre.

Hvad nu, hvis . . .

De fleste fejl og funktionsforstyrrelser, der måtte opstå i den daglige drift, vil man selv kunne udbedre uden at bruge tid og penge på et servicebesøg.

Nedenstående oversigt er en hjælp, når man skal finde årsagen til en fejl og udbedre den. Men husk:

 Reparationer på de elektriske dele må kun foretages af autoriserede fagfolk. Reparationer foretaget af ukyndige kan medføre betydelig risiko for brugeren og er ikke omfattet af Miele's reklamationsordning.

Vaskemaskinen vil ikke starte

Fejlmelding	Mulig årsag	Udbedring
Kontrollampen <i>Anti-krøl/Slut</i> lyser ikke, eller <i>Start</i> blinker ikke.	Der er ingen strømtilførsel.	Kontrollér, om <ul style="list-style-type: none">– stikket er sat i.– sikringerne er i orden.– døren er lukket korrekt.

Småfejl udbedres

Vaskeprogrammet afbrydes, og maskinen melder fejl		
Fejlmelding	Mulig årsag	Udbedring ❶
Kontrollampen <i>Vand-afløb</i> blinker.	Vandafløbet er blokeret.	Rengør afløbsfilter og -pumpe som beskrevet i Døren åbnes ved tilstoppet afløb og/eller strømsvigt i afsnittet Småfejl udbedres.
	Afløbsslangen ligger for højt.	Maks. udpumpningshøjde 1 m.
Kontrollampen <i>Vand-tilløb</i> blinker.	Vandtilløbet er blokeret.	Åbn vandhanen.
	Filteret i tilløbsslangen er tilstoppet.	Rengør filteret.
Kontrollamperne <i>Vandtilløb</i> og <i>Vandafløb</i> blinker.	Vandbeskyttelsessystemet har reageret.	Kontakt venligst Miele Teknisk Service.
Kontrollampen <i>Iblødsætn./Forvask</i> eller <i>Skylning</i> blinker.	En fejl foreligger.	Start programmet igen. Hvis fejlmeldingen vises igen, kontaktes Miele Teknisk Service.

❶ Fejlmeldingen slettes: Sluk vaskemaskinen ved tryk på , og stil programvælgeren på *Slut*.

Vaskeprogrammet afvikles som sædvanligt, men maskinen melder fejl

Fejl	Årsag	Udbedring ❶
Kontrollampen Vandaf-løb blinker.	Vandafløbet er bloke-ret.	Rengør afløbsfilter og -pumpe som beskrevet under punktet Døren åbnes ved tilstoppet afløb og/eller strømsvigt i afsnittet Småfejl udbedres.
Kontrollampen Vandtil-løb blinker.	Vandtilløbet er bloke-ret.	Kontrollér, om <ul style="list-style-type: none"> – vandhanen er åbnet helt. – der er knæk på tilløbs-slangen.
	Filteret i tilløbsslangen er tilstoppet.	Rengør filteret.
Kontrollampen Overdo-sering lyser.	Der er for kraftig skum-dannelse i maskinen.	Til næste vask doseres mindre vaskemiddel. Følg anvisningerne på pakken.
Kontrollampen Vask un-der programforløbet blinker.	En fejl foreligger.	Start programmet igen. Hvis fejlmeldingen igen vises, bør Miele Teknisk Service kontaktes.
Kontrollampen Antikrøl/ Slut under programforløbet blinker.	Programvælgerens indstilling er ændret efter programstart. Programvælgeren stilles på den oprindelige indstilling.	

❶ Fejlmeldingen slettes: Sluk vaskemaskinen ved tryk på Ⓛ, og drej programvælgeren hen på *Slut*.

Småfejl udbedres

Generelle problemer med vaskemaskinen		
Fejl	Årsag	Udbedring
Vaskemaskinen står uroligt under centrifugering.	Benene står ikke fast, og der er ikke spændt kontra.	Vaskemaskinen stilles i vater, og benene spændes.
Vaskemaskinen har ikke centrifugeret tøjet som normalt, og det er stadig vådt.	Ved slutcentrifugeringen blev der registreret en stor uligevægt, og centrifugeringshastigheden blev automatisk reduceret.	Fyld altid store og små stykker tøj i tromlen for at opnå en bedre fordeling af tøjet.
Der høres usædvanlig pumpestøj.	Dette er ingen fejl! Støj i starten og i slutningen af udpumpningen er normal.	
Der er større rester vaskemiddel tilbage i sæbeskuffen.	Vandtrykket er ikke tilstrækkeligt.	<ul style="list-style-type: none">– Rengør filteret i vandtilløbet.– Tryk evt. på tasten <i>Vand Plus</i>.
	Vaskemiddel i pulverform er tilbøjeligt til at klumpe, hvis det kommer i forbindelse med afkalkningsmiddel.	Tilsæt fremover først vaskemidlet og derefter afkalkningsmidlet i sæbeskuffen.
Skyllemidlet skylles ikke helt ind, eller der er for meget vand tilbage i kammer ☼ .	Hæverten sidder ikke korrekt, eller den er tilstoppet.	Rengør hæverten, se afsnittet Rengøring og vedligeholdelse, punktet Sæbeskuffen rengøres.

Et utilfredsstillende vaskeresultat

Fejl	Årsag	Udbedring
<p>Tøjet bliver ikke rent med flydende vaskemiddel.</p>	<p>Flydende vaskemiddel indeholder ikke blegemiddel. Derfor fjernes f.eks. frugt-, kaffe- og tepletter ikke.</p>	<ul style="list-style-type: none"> – Brug i stedet vaskemiddel i pulverform med blegemiddel. – Fyld pletfjerner i kammer  og flydende vaskemiddel i en vaskekugle. – Kom aldrig flydende vaskemiddel og pletfjerner sammen i sæbeskuffen.
<p>Efter vask sidder der grå, seje ansamlinger på tøjet.</p>	<p>Der har været doseret for lille mængde vaskemiddel (tøjet har været kraftigt tilsmudset med fedt (olie, salve)).</p>	<ul style="list-style-type: none"> – Til denne form for snavs til sættes enten mere vaskemiddel, eller der kan anvendes flydende vaskemiddel. – Inden næste vask bør der køres et program ved 60°C med et flydende vaskemiddel uden tøj.
<p>Efter vask sidder der hvide ansamlinger, der ligner vaskemiddel, på mørkt tøj.</p>	<p>Vaskemidlet indeholder uopløselige bestanddele til afkalkning af vandet (zeolit). Disse rester har sat sig fast på tøjet.</p>	<ul style="list-style-type: none"> – Forsøg af fjerne resterne med en børste, når tøjet er tørt. – Brug i stedet flydende vaskemiddel til mørkt tøj. Flydende vaskemiddel indeholder som regel ikke zeolit. – Vask tøjet med programmet <i>Mørkt</i>.

Småfejl udbedres

Døren åbnes ikke ved tryk på Dør.	
Årsag	Udbedring
Der er ingen strømtilslutning og/eller maskinen er ikke tændt.	Sæt stikket i stikkontakten, og/eller tænd maskinen ved tryk på ①.
Strømsvigt	Åbn døren som beskrevet under punktet Døren åbnes ved tilstoppet afløb og/eller strømsvigt i afsnittet Småfejl udbedres.
Døren var ikke lukket helt i.	Tryk kraftigt på døren i låsesiden, og tryk derefter på <i>Dør</i> .
Der er stadig vand i tromlen, og maskinen kan ikke pumpe ud.	Rengør afløbsfilter og -pumpe.
For at undgå forbrændinger kan døren ikke åbnes, når vandtemperaturen er over 55°C.	

Døren åbnes ved tilstoppet afløb og/eller strømsvigt

- Sluk vaskemaskinen.

På indersiden af sæbeskuffen sidder en åbner til klappen til afløbsfilteret.

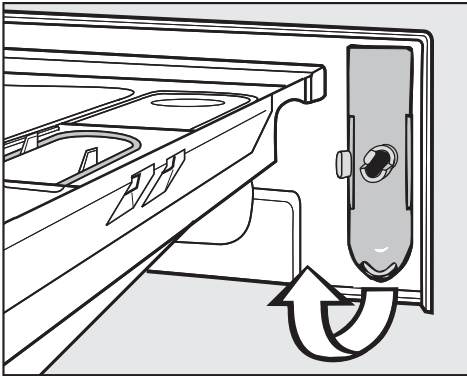

- Tag åbneren ud.

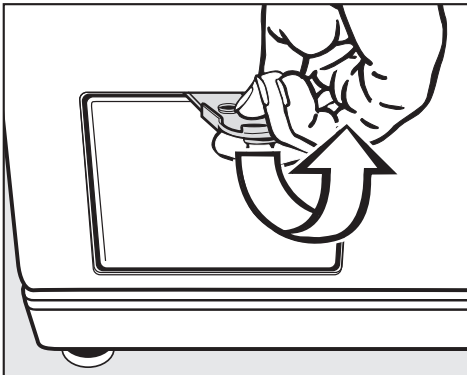

- Åbn klappen til afløbsfilteret.

Tilstoppet afløb

Hvis afløbet er tilstoppet, kan der være større mængder vand i maskinen (**maks. 25 l**).

⚠ Forsigtig: Vandet kan være meget varmt, hvis der kort tid forinden er vasket med høj temperatur.

Filteret tømmes

- Anbring en beholder under klappen.

Drej ikke afløbsfilteret helt ud.

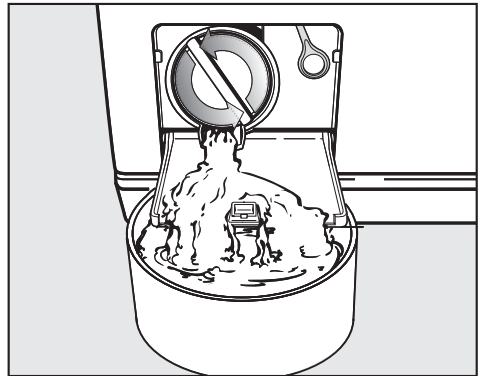

- Løsn afløbsfilteret, indtil vandet løber ud.

Vandudløbet afbrydes:

- Drej afløbsfilteret til igen.

Småfejl udbedres

Når der ikke længere løber vand ud:

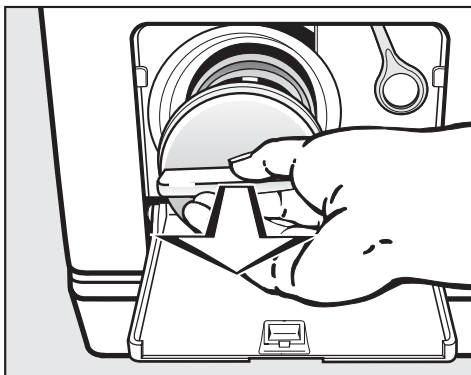

- Drej afløbsfilteret helt ud.
- Rengør afløbsfilteret grundigt.

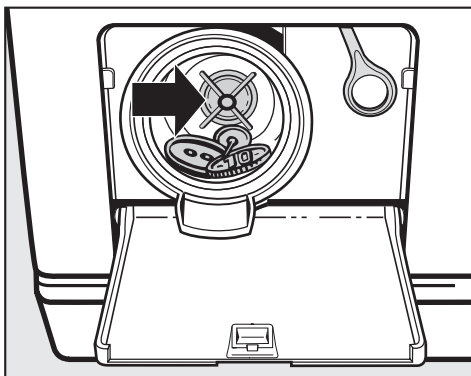

- Kontroller, om vingen på afløbspumpen kan drejes let; eventuelle fremmedlegemer (knapper, mønter osv.) fjernes, og filterrummet rengøres.
- Sæt afløbsfilteret på plads, og drej det til igen.

⚠ Hvis afløbsfilteret ikke sættes i igen og skrues fast, løber der vand ud af maskinen.

Døren åbnes

⚠ Tromlen skal stå helt stille, inden tøjet tages ud. Hvis man stikker hånden ind, mens tromlen endnu roterer, er der betydelig risiko for kvæstelser.

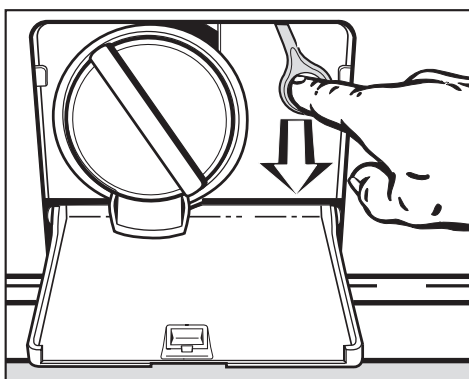

- Træk i nødudløseren. Døren åbnes.

Typeskilt / Ajourføring af programmer

Typeskilt

Model og nummer på vaskemaskinen bedes altid oplyst. Begge dele findes på typeskiltet, som ses oven over skueglasset, når døren er åbnet.

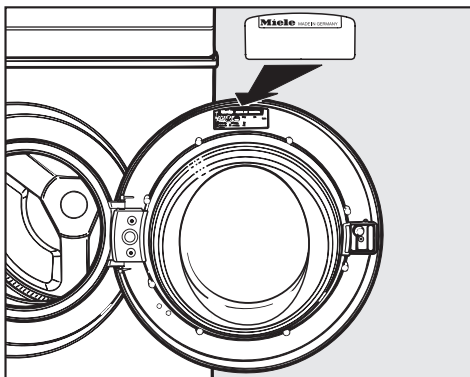

Ajourføring af programmer (Update)

Det optiske interface "PC" anvendes af Mieleles serviceteknikere til datatransmission, når der skal foretages ajourføring af programmer (PC = Programme Correction).

Hermed kan nyudvikling af vaskemidler, tekstiler og vaskemetoder ajourføres i vaskemaskinens styring.

Ønsker du at blive kontaktet af Miele, når en sådan ajourføring kan tilbydes, skal du blot udfylde vedlagte skema og sende det til os. Når vi kontakter dig, vil du så få at vide, hvilke ændringer vi kan tilbyde samt prisen.

Service / reklamationsfrist

Miele Teknisk Service

- Dag til dag-service
- Landsdækkende servicenet
- Lokale teknikere
- Specielt uddannede teknikere
- Centralt dirigerede servicevogne
- Stor reservedelsbeholdning
- Originale Miele reservedele
- 24 måneders reklamationsfrist på alle fabriksnye Miele produkter og reparationer
- Leveringsgaranti for reservedele i 15 år

Miele er kendt for sin dag til dag-service

En stor fordel, da ventetiden på, at Miele produktet igen er klar efter et driftsstop, yderst sjældent overskrider én dag. Dette kan vi overholde, fordi vi over hele landet har lokalt boende teknikere, som kører rundt i centralt dirigerede servicevogne.

Servicevognene er udstyret med et stort udvalg af originale reservedele, hvilket betyder, at vi har alt, hvad der normalt skal bruges til en reparation, med fra starten. Altså ingen unødvendig ventetid eller omkostning ved fremstilling af reservedele.

Rygraden i god service er dygtige teknikere. Alle vore teknikere er elektrikere, og denne uddannelse er suppleret med en speciel Miele uddannelse i drift, vedligeholdelse og reparation af vore produkter. Uddannelsen bliver løbende fulgt op, således at teknikerne hele tiden er på højde med udviklingen.

Miele Teknisk Service kan tilkaldes fra mandag til torsdag mellem kl. 8.00 og 16.00, fredag mellem 8.00 og 15.30 på telefon

43 27 13 00

Servicebestilling,

direkte	43 27 13 10
eller telefax	43 27 13 09

Mieles reklamationsfrist

De efterfølgende bestemmelser om reklamationsfrist omfatter udelukkende fabriksnye produkter indkøbt i Danmark. Reklamationfristen er gyldig 24 mdr. fra købsdato, når der forevises kvittering, regning eller tilsvarende, hvoraf købsdato fremgår. Funktionssvigt på produkterne, der skyldes installationsmæssige forhold, dækkes ikke af reklamationsfristen. Reklamationsfristen indskrænker ikke købers rettigheder if. lovgivningen over for Miele.

Miele's reklamationsfrist omfatter:

Fabriksnye produkter beregnet til private husholdninger og anvendt til rette formål. Fabrikations- og materialefejl, såfremt disse fejl konstateres under produktets normale brug.

For mindre øer, hvor færgetransport er påkrævet, Grønland og Færøerne gælder dog særlige bestemmelser.

Miele's reklamationsfrist indebærer:

For store produkter betaler Miele alle udgifter til reservedele, arbejds løn og rejseudgifter for teknikere. Såfremt Miele skønner det nødvendigt, at produktet sendes til et Miele værksted, betaler Miele alle fragtudgifter hertil. For små produkter betaler Miele alle udgifter til reservedele og arbejds løn, hvorimod fremsendelse af produktet sker for købers regning og risiko. Efter udbedring af fejlen sker returnering af produktet for Miele's regning og risiko. Dele udskiftet ved en sådan reparation tilhører Miele.

Miele's reklamationsfrist på reservedele:

Ved udbedring af mangler foretaget af vore egne teknikere eller af de af os autoriserede værksteder ydes der en 24 mdr. reklamationsfrist på de nysisatte dele. Denne reklamationsfrist er inklusive arbejds løn og grundgebyr. For dele, der er isat efter de 24 mdr., påhviler det kunden at fremvise fornøden dokumentation i form af en tidligere udstedt servicefaktura.

Miele's reklamationsfrist omfatter ikke:

- Fejl eller skader opstået direkte eller indirekte som følge af overlast, fejlbehandling, misbrug, skødesløs behandling, mangelfuld vedligeholdelse, fejlagtig indbygning, opstilling og tilslutning, spændingsvariationer og elektriske forstyrrelser eller ved reparation udført af andre end de af Miele autoriserede teknikere.
- Fejl eller skader opstået som følge af erhvervsmæssig eller anden brug af produkter, der er beregnet til private husholdninger.
- Erstatning for eventuelle følgeskader, herunder skader på andre genstande, driftstab etc., medmindre andet er lovmæssigt fastlagt.

Uberettiget tilkaldelse af Miele Teknisk Service:

Inden Miele Teknisk Service tilkaldes, kontrolleres de fejlmuligheder, det er muligt selv at udbedre. Såfremt kravet om udbedring er **uberettiget**, eksempelvis hvis produktets svigt skyldes en defekt sikring eller et defekt afløb, påhviler det kunden selv at betale de omkostninger, der er forbundet med at have tilkaldt service.

Service / reklamationsfrist

Transportskader:

Skulle produktet have fået en transport-skade under en transport, som køber selv har sørget for, rettes omgående henvendelse til den forhandler, hvor produktet er købt.

Lov om køb:

Bestemmelserne vedrørende reklama-tionsfrist er gældende fra ikrafttrædelse af Lov om køb år 2002. Reklamationsfri- sten fratager ikke køber adgang til at gøre et eventuelt ansvar efter købelo- ven gældende over for den forhandler, hvor produktet er købt. Henvendelse til Miele A/S virker samtidig som reklama- tion over for forhandleren.

Indberetning:

Ønskes fejlen ikke afhjulpel omgående, skal eventuelle krav i henhold til Miele's reklamationsfrist sammen med den for- nødne dokumentation for købsdato være indsendt skriftligt inden reklama- tionsfristens udløb til

Miele A/S

Erhvervsvej 2, Postboks 1371

DK - 2600 Glostrup.

Front

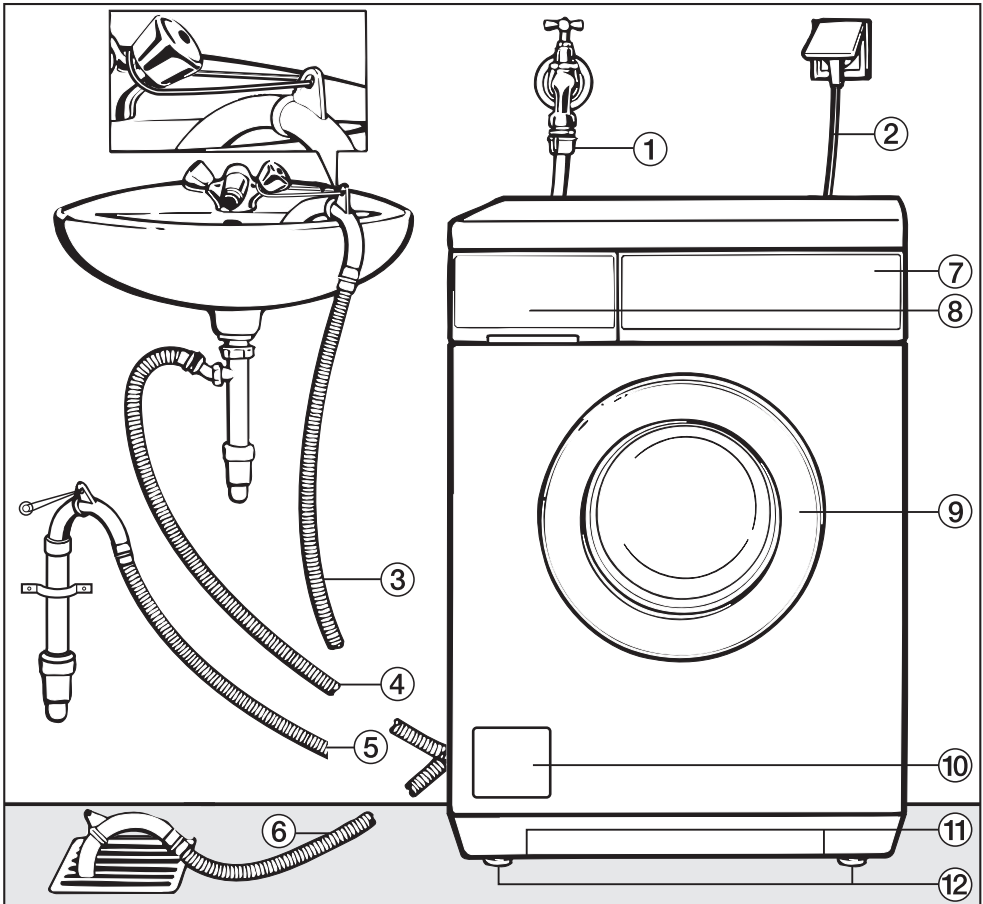

① Tilløbsslange (trykfast op til 7.000 kPa)

② Eltilslutning

③ -⑥ Afløbsslange med drejelig og af-tagelig bøjning

⑦ Betjeningspanel

⑧ Sæbeskuffe

⑨ Dør

⑩ Klap til afløbsfilter, afløbspumpe og nødudløser

⑪ Gribearbninger til transport

⑫ Fire indstillelige ben

Opstilling og tilslutning

Bagside

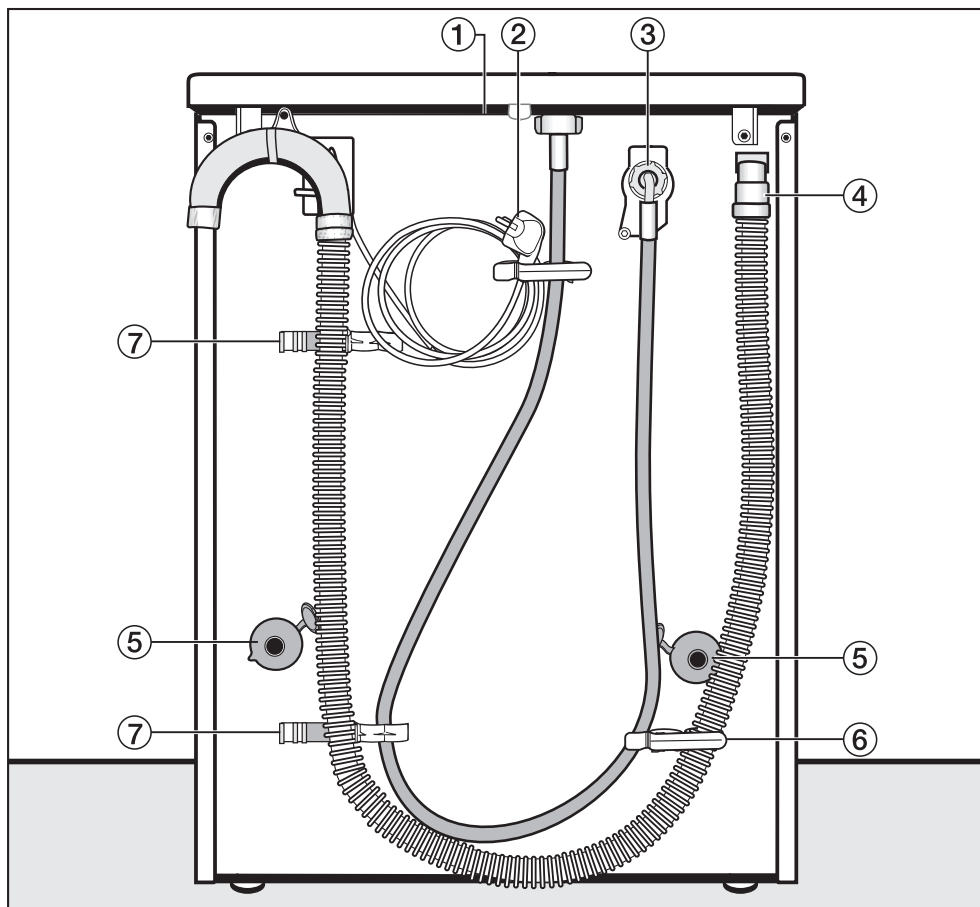

① Gribeområde under toppladen

② Eltilslutning

③ Tilløbsslange (trykfast op til 7.000 kPa)

④ Afløbsslange

⑤ Drejesikring med transportstænger

⑥ Holder til tilløbsslange og afløbsslange

⑦ Holder til afmonterede transportstænger

Opstillingssted

Som opstillingssted er et betongulv bedst egnet. Det giver i modsætning til trægulve eller anden blød gulvbelægning ingen mærkbare svingninger ved centrifugering.

Bemærk venligst:

- Maskinen opstilles stabilt og i vater.
- Opstil ikke maskinen på bløde gulvbelægninger, da den så vil vibrere under centrifugering.
- Ved opstilling på gulvbrædder skal maskinen stilles på en træplade (min. 59x52x3 cm). Pladen skal spænde over flest mulige gulvbrædder og må ikke kun fastgøres til gulvbrædderne, men også til gulvstrøerne.

Opstil om muligt maskinen i et hjørne. Der er stabiliteten størst på enhver form for gulvbelægning.

⚠ Ved opstilling på sokkel **skal** maskinen fastmonteres. Beslag kan købes ved telefonisk henvendelse til vor reservedelsekspektion på tlf. 43 27 13 50. I modsat fald kan der være risiko for, at maskinen falder ned fra soklen, når den centrifugerer.

Vaskemaskinen transporteres til opstillingsstedet

Maskinen transporteres fra emballagebunden til opstillingsstedet ved at løfte i gribeåbningerne på maskinens front og bagvæg.

⚠ Maskinbenene og opstillingsstedet skal være helt tørre, ellers er der risiko for, at maskinen glider under centrifugering.

Transportsikring fjernes

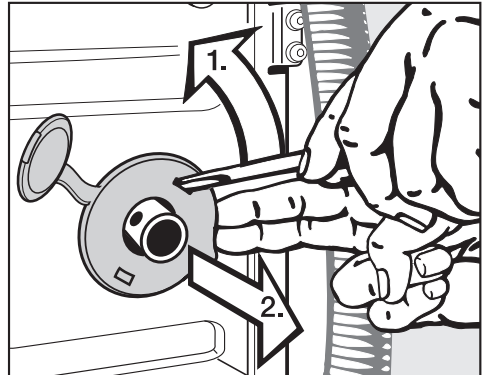

- Fjern højre og venstre drejesikring.
- 1. Hægt drejesikringen af med en skruetrækker.
- 2. Tag drejesikringen af.

Opstilling og tilslutning

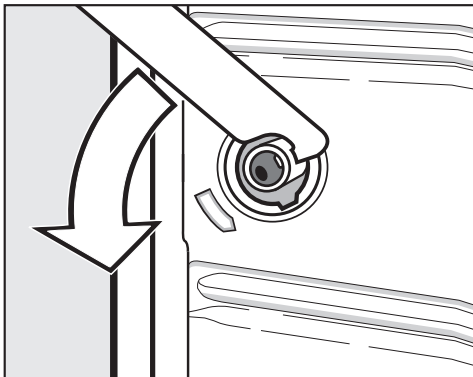

- Drej venstre transportstang 90° med vedlagte værktøj.

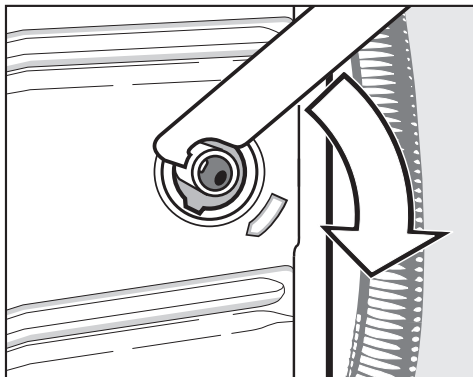

- Drej højre transportstang 90°.

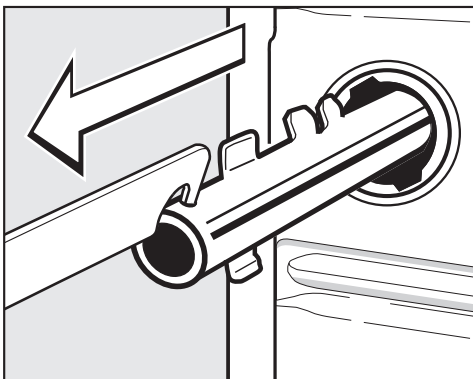

- Træk venstre transportstang ud.

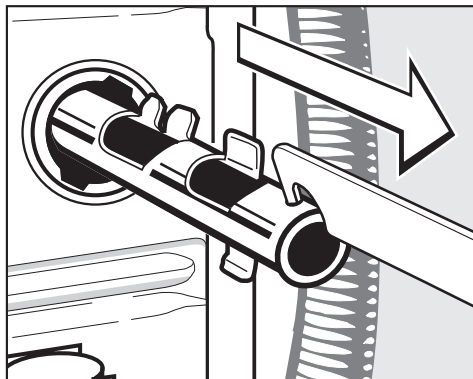

- Træk højre transportstang ud.

Opstilling og tilslutning

⚠ Sørg for at lukke hullerne fra den afmonterede transportsikring! Hvis hullerne ikke lukkes, er der fare for at komme til skade.

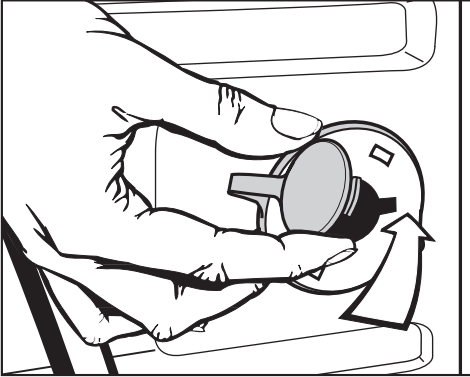

- Luk hullerne med drejesikringerne, og sæt propperne på.

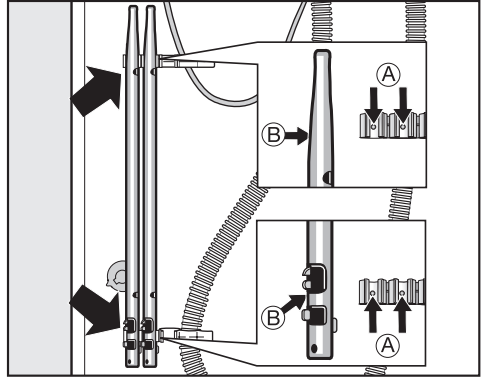

- Anbring transportstængerne på maskinens bagvæg. Anbring hullerne **B** på tapperne **A**.

⚠ Vaskemaskinen må ikke transporteres uden transportsikring. Transportsikringen gemmes, hvis maskinen skal flyttes på et senere tidspunkt (f.eks. ved flytning).

Transportsikring monteres

Monter transportsikringen i omvendt rækkefølge.

Opstilling og tilslutning

Justering

Vaskemaskinen skal stå i vater for at sikre en upåklagelig funktion.

Ukorrekt opstilling øger vand- og strømforbruget, og vaskemaskinen kan vandre.

Ben(ene) skrues ud og spændes

Vaskemaskinen justeres med de fire ben. Ved levering er alle ben skruet helt ind.

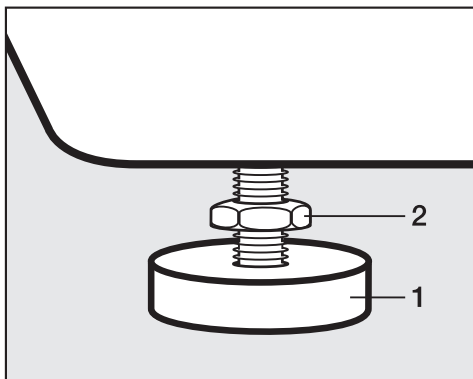

- Løsn møtrik **2** ved at dreje den i urets retning med vedlagte gaffelnøgle. Skru møtrik **2** ud sammen med ben **1**.

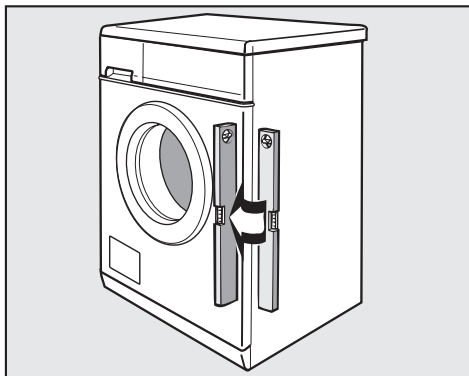

- Kontrollér med et vaterpas, om vaskemaskinen står i vater.
- Hold ben **1** fast med en papegøj tang. Møtrik **2** spændes igen mod kabinettet med en gaffelnøgle.

⚠ Alle fire møtrikker skal være spændt mod kabinettet. Kontrollér også de ben, der ikke blev reguleret ved justeringen. Ellers er der risiko for, at vaskemaskinen kan vandre.

Indbygning under en køkkenbordplade

Montering af indbygningssæt* og sammenbygningsbeslag* må kun foretages af en fagmand.

- Hertil kræves et **indbygningssæt***. Toppladen skal erstattes af en af-dækningsplade, som følger med indbygningssættet*. Montering af af-dækningspladen er på grund af el-sikkerheden absolut nødvendig.
- Til bordhøjde 900/910 mm kræves en udligningsramme*.
- Vandtilløb og -afløb samt elinstallation bør foretages i nærheden af maskinen og skal være let tilgængelig.

En monteringsanvisning medfølger indbygningssættet.

Vaske-/tørresøjle

Vaskemaskinen kan sammenbygges med en Miele tørretumbler til en vaske-/tørresøjle. Hertil kræves et sammenbygningsbeslag*.

Alle med * markerede dele kan købes ved telefonisk henvendelse til vor reservedelsekspedition på tlf. 43 27 13 50.

Bemærk venligst:

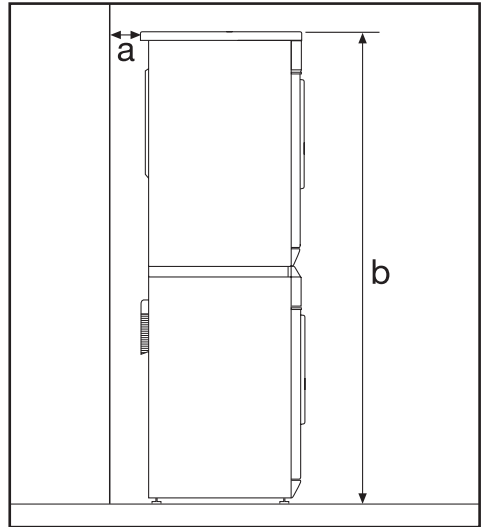

a Sikkerhedsafstand til væg: min. 2 cm

b Højde:

Sammenbygningsbeslag med udtræksplade: ca. 169 cm

Sammenbygningsbeslag uden udtræksplade: ca. 170 cm

Genmontering af topplade

Hvis toppladen er blevet demonteret ved opstilling som vaske-/tørresøjle eller indbygning under en bordplade, er det vigtigt, at denne ved genmontering anbringes korrekt i de bagerste holdere. Kun herved garanteres en sikker transport af vaskemaskinen.

Opstilling og tilslutning

Miele vandbeskyttelsessystem

Miele's vandbeskyttelsessystem giver en omfattende beskyttelse mod vand-skader på opstillingsstedet.

Systemet består hovedsageligt af tre dele:

- 1) tilløbsslangen
- 2) elektronikken og kabinettet
- 3) afløbsslangen

1) Tilløbsslangen

- Beskyttelse mod at slangen revner

Tilløbsslangen har et sprængnings-tryk på over 7.000 kPa.

2) Elektronikken og kabinettet

- Bundkarret

Vand, der løber ud på grund af en utæthed, opfanges i bundkarret. En svømmerafbryder slår sikkerheds-ventilerne fra. Der er spærret for yderligere vandtilførsel; vandet i vaskekarret pumpes ud.

- Overløbsbeskyttelse

Denne forhindrer, at vaskemaskinen løber over på grund af ukontrolleret vandtilløb. Hvis vandstanden stiger over et bestemt niveau, aktiveres afløbspumpen, og vandet pumpes ud.

3) Afløbsslangen

Afløbsslangen er sikret via et ventilationssystem, og dette forhindrer, at vaskemaskinen tømmes helt.

Vandtilløb

Vaskemaskinen opfylder gældende DIN-norm og kan derfor tilsluttes uden kontraventil.

Flydetrykket skal være min. 100 kPa og må ikke overstige 1.000 kPa. Hvis det er højere end 1.000 kPa, skal der monteres en trykreduktionsventil.

Tilslutningen skal foretages til en vandhane med $\frac{3}{4}$ " forskruring. Hvis der ikke er en sådan, må vaskemaskinen kun tilsluttes vandledningsnettet af en autoriseret installatør.

 Samlingen står under konstant tryk. Kontrollér derfor, om den er tæt, ved langsomt at åbne for hansen. Ret i givet fald på pakningen og forskruringen.

Vaskemaskinen er **ikke** egnet til varmtvands tilslutning.

Vedligeholdelse

Anvend ved udskiftning kun Miele-originalslange med et sprængningstryk på over 7.000 kPa.

De to filtre - det ene i tilløbsslangens frie ende og det andet i magnetventilens tilslutningsstuds - må aldrig fjernes.

Tilbehør / Slangeforlængelse

Som tilbehør kan der købes 2,5 eller 4,0 m lange slanger ved telefonisk henvendelse til vor reservedelsekspedition på tlf. 43 27 13 50.

Opstilling og tilslutning

Vandafløb

Vandet i maskinen pumpes ud via en afløbspumpe med en løftehøjde på 1 m. For ikke at hindre vandafløbet skal slangen anbringes uden knæk. Bøjningen på slangeenden kan drejes i forskellige retninger eller tages helt af.

Om nødvendigt kan slangen forlænges indtil 5 m. Delene hertil kan købes hos Miele-forhandleren eller ved telefonisk henvendelse til vor reservedelsekspedition på tlf. 43 27 13 50.

Til afløbshøjder over 1 m (op til maks. 1,8 m udpumpningshøjde) kan der købes en anden afløbspumpe hos Miele-forhandleren eller ved telefonisk henvendelse til vor reservedelsekspedition på tlf. 43 27 13 50.

Mål på afløbsslangen

Længde 1,5 m

Indv. diameter 22 mm

Udv. diameter 30 mm

Udv. diameter på bøjning 32 mm

Muligheder for vandafløb:

1. Slangen hænges over kanten på en vask:

Bemærk:

- Bind evt. slangen fast, så den ikke glider ned!
- Hvis vandet tømmes ud i en vask, skal det kunne ledes uhindret bort. I modsat fald kan vandet løbe over, eller en del af det udpumpede vand kan suges tilbage i maskinen.

2. Tilslutning til et plastafløbsrør med gumminippel (vandlås er ikke ubetinget nødvendig).

3. Lægges til et gulvafløb.

4. Tilslutning til en vask med gumminippel.

Bemærk:

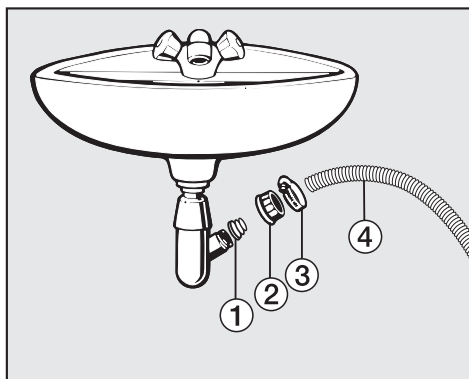

- ① Adapter

- ② Omløbermøtrik

- ③ Spændbånd

- ④ Slangeende

- Monter adapteren ① på vandlåsen med omløbermøtrikken ②.

- Sæt slangeenden ④ på adapteren ①.

- Skru spændbåndet ③ fast lige bag omløbermøtrikken med en skruetrækker.

Etilslutning

Vaskemaskinen leveres med et stik godkendt i EU, som dog ikke må anvendes i en dansk installation, da vaskemaskinen derved ikke jordforbindes iht. Stærkstrømsbekendtgørelsen. Udskiftning til dansk stik skal foretages af en autoriseret elinstallatør. Alternativt kan der anvendes en adapter til overgang mellem Schuko-stikprop og dansk jordingsystem. En sådan kan købes ved telefonisk henvendelse til vor reservedelsekspedition på tlf. 43 27 13 50 (best.nr. 9666).

Hvis vaskemaskinen tilsluttes med et stik, skal man være opmærksom på følgende:

Stikket skal altid være tilgængeligt, så vaskemaskinen kan afbrydes fra netforsyningen.

Ved tilslutning af vaskemaskinen til en fast installation skal man sørge for korrekt tilslutning i henhold til farvemærkingen.

Den elektriske installation må kun foretages af en autoriseret installatør under hensyntagen til gældende sikkerhedsbestemmelser

Tilslutning foretages på følgende måde:

230 V + 0 + J (1 N~)

Belastningseffekt: 2,3 kW



Varmeeffekt: 2,1 kW

Sikring: 10 A

Tilslutning: 3 x 1,5 mm².

Skal ekstrabeskyttes jf. Stærkstrømsbekendtgørelsen.

Forbrugsdata

		Kapacitet	Forbrugsdata			
			Energi i kWh	Vand i l	Tid	
					kort	normal
Koge-/Kulørtvask	95°C	6,0 kg	1,99	49		2 t. 09 min.
	60°C ¹⁾	6,0 kg	1,02	49		1 t. 49 min.
	60°C	3,0 kg	0,75	39	59 min.	
	40°C ¹⁾	6,0 kg	0,65	55		1 t. 55 min.
	40°C ²⁾	3,0 kg	0,40	39	59 min.	
Strygelet	40°C ¹⁾	3,0 kg	0,50	55	1 t. 02 min.	1 t. 19 min.
Finvask	30°C	2,0 kg	0,35	69	43 min.	59 min.
Automatic	40°C	3,5 kg	0,35 - 0,50	40 - 55	58 min.	1 t. 13 min.
Mørkt	40°C	3,0 kg	0,60	60	1 t. 03 min.	1 t. 13 min.
Skjorter	40°C	2,0 kg	0,50	45	–	56 min.
Cowboytøj	40°C	3,0 kg	0,50	52	53 min.	1 t. 00 min.
Ekspres	40°C	3,0 kg	0,30	34	–	33 min.
Silke 	30°C	1,0 kg	0,25	39	–	36 min.
Uld 	30°C	2,0 kg	0,23	39	–	40 min.

1) Testprogram if. EN 60456

2) Kortprogram til testinstitutter; ekstrafunktionen *Kort* skal være valgt.

Ovenstående forbrugsdata kan variere alt efter vandtryk, vandhårdhedsgrad, vandets tilløbstemperatur, rumtemperatur, vasketøjets art og mængde, svingninger i netspændingen og valgte ekstrafunktioner.

Tekniske data

Højde	850 mm
Bredde	595 mm
Dybde	580 mm
Dybde med åben dør	975 mm
Højde uden topplade	820 mm
Bredde til indbygning	600 mm
Dybde til indbygning	600 mm
Vægt	93 kg
Maks. gulvbelastning	1.600 Newton (ca. 160 kg)
Kapacitet	6 kg tørt tøj
Tilslutningsspænding	se typeskiltet
Tilslutningsværdi	se typeskiltet
Sikring	se typeskiltet
Forbrugsdata	se afsnittet Forbrugsdata
Vandtryk min.	100 kPa (1 bar)
Vandtryk maks.	1.000 kPa (10 bar)
Tilløbsslange	1,60 m
Afløbsslange	1,50 m
Tilslutningskabel	1,60 m
Udpumpningshøjde maks.	1,00 m
Udpumpningslængde maks.	5,00 m
Godkendelser	se typeskiltet

Programmeringsfunktioner til ændring af standardindstillinger

Med programmeringsfunktionerne kan maskinen tilpasses individuelle behov.

System Vand Plus

Med System Vand Plus kan indstillingen for ekstrarfunktionen *Vand Plus* programmeres.

Der er fire indstillingsmuligheder.

Indstilling 1:

øget vandstand i skyllene.

Indstilling 2:

øget vandstand under vask og i skyllene (indstilling ved levering).

Indstilling 3:

et ekstra skyl i programmerne *Koge-/Kulørtvask* og *Strygelet*.

Indstilling 4:

øget vandstand under vask og i skyllene og et ekstra skyl i programmerne *Koge-/Kulørtvask* og *Strygelet*.

Funktionen programmeres og gemmes ved at følge punkterne ① til ⑦

Programmeringsfunktionerne aktiveres ved hjælp af *Start* og programvælgeren. Tasten *Start* og programvælgeren har her en anden funktion, som ikke er angivet på betjeningspanelet.

Forudsætning:

- Vaskemaskinen er slukket.
- Døren er lukket.
- Programvælgeren står på *Slut*.

- ① Tryk på *Start*, og hold den inde, mens punkterne ② til ③ udføres.
- ② Tænd vaskemaskinen ved tryk på ①.
- ③ Vent, til kontrollampen *Start* lyser . . .
- ④ . . . og slip derefter *Start*.
- ⑤ Stil programvælgeren på *Koge-/Kulørtvask 60°C*:

Kontrollampen *Iblødsætn./Forvask* blinker 2 x kort med 2 sekunders mellemrum, da maskinen ved levering er indstillet til funktion 2.

- ⑥ Ved hvert tryk på *Start* vælges en anden indstilling.

Kontrollampen *Iblødsætn./Forvask*:

- **blinker 1 x** = Indstilling 1
- **blinker 2 x** = Indstilling 2
- **blinker 3 x** = Indstilling 3
- **blinker 4 x** = Indstilling 4

- ⑦ Sluk maskinen ved tryk på ①.

Tasten *Vand Plus* er nu programmeret med den ønskede funktion. Denne er gemt, indtil en anden indstilling programmeres.

Programmeringsfunktioner

Skånevask

Til skånevask af let snavset tøj. Tromlebevægelserne reduceres.

Skånevask kan anvendes i programmerne *Koge-/Kulørtvask*, *Ekspres* og *Automatic*.

Når skånevask er programmeret, vaskes hvert programtrin i denne vask med skånevaskerytme.

Ved levering er skånevask ikke aktiveret.

Funktionen programmeres og gemmes ved at følge punkterne ① til ⑦

Programmeringsfunktionerne aktiveres ved hjælp af *Start* og programvælgeren. Tasten *Start* og programvælgeren har her en anden funktion, som ikke er angivet på betjeningspanelet.

Forudsætning:

- Vaskemaskinen er slukket.
- Døren er lukket.
- Programvælgeren står på *Slut*.

- ① Tryk på *Start*, og hold den inde, mens punkterne ② til ③ udføres.
- ② Tænd vaskemaskinen ved tryk på ①.
- ③ Vent, til kontrollampen *Start* lyser . . .
- ④ . . . og slip derefter *Start*.
- ⑤ Stil programvælgeren på *Koge-/Kulørtvask 40°C*:

Kontrollampen *Iblødsætn./Forvask*:

blinker ikke = skånevask er **frakoblet**.

blinker = skånevask er **tilkoblet**.

- ⑥ Ved tryk på *Start* til- eller frakobles skånevask.
- ⑦ Sluk maskinen ved tryk på ①.

Den valgte indstilling er nu gemt, indtil den ændres igen.

Temperatursænkning i Koge-/Kulørtvask

I slutningen af klarvasken løber der ekstra vand ind i tromlen, som afkøler vaskevandet.

Temperatursænkningen sker, når temperaturen 95°C er valgt.

Temperatursænkningen bør tilkobles:

- når afløbsslangen hænges over kanten på en vask, for at undgå risiko for forbrænding.
- på opstillingssteder, hvor afløbsrørene ikke svarer til DIN 1986.

Ved levering er temperatursænkning i *Koge-/Kulørtvask* ikke aktiveret.

Funktionen programmeres og gemmes ved at følge punkterne ❶ til ❷

Programmeringsfunktionerne aktiveres ved hjælp af *Start* og programvælgeren. Tasten *Start* og programvælgeren har her en anden funktion, som ikke er angivet på betjeningspanelet.

Forudsætning:

- Vaskemaskinen er slukket.
- Døren er lukket.
- Programvælgeren står på *Slut*.

- ❶ Tryk på *Start*, og hold den inde, mens punkterne ❷ til ❸ udføres.
- ❷ Tænd vaskemaskinen ved tryk på ❶.
- ❸ Vent, til kontrollampen *Start* lyser . . .
- ❹ . . . og slip derefter *Start*.
- ❺ Stil programvælgeren på *Koge-/Kulørtvask 30°C*:

Kontrollampen *Iblødsætn./Forvask*:

blinker ikke = temperatursænkning er **frakoblet**.

blinker = temperatursænkning er **tilkoblet**.

- ❻ Ved tryk på *Start* til- eller frakobles temperatursænkning.
- ❼ Sluk maskinen ved tryk på ❶.

Den valgte indstilling er nu gemt, indtil den ændres igen.

Programmeringsfunktioner

Memory-funktion

Hvis der vælges en ekstrafunktion til et grundprogram og/eller centrifugeringshastigheden ændres, gemmer maskinen disse indstillinger ved programstart.

Når grundprogrammet vælges igen, viser vaskemaskinen den ekstrafunktion og/eller centrifugeringshastighed, der er gemt for programmet.

Ved levering er memory-funktionen frakoblet.

Funktionen programmeres og gemmes ved at følge punkterne ① til ⑦

Programmeringsfunktionerne aktiveres ved hjælp af *Start* og programvælgeren. Tasten *Start* og programvælgeren har her en anden funktion, som ikke er angivet på betjeningspanelet.

Forudsætning:

- Vaskemaskinen er slukket.
- Døren er lukket.
- Programvælgeren står på *Slut*.

- ① Tryk på *Start*, og hold den inde, mens punkterne ② til ③ udføres.
- ② Tænd vaskemaskinen ved tryk på ①.
- ③ Vent, til kontrollampen *Start* lyser . . .
- ④ . . . og slip derefter *Start*.
- ⑤ Stil programvælgeren på *Stryget 60°C*:

Kontrollampen *Iblødsætn./Forvask*:

blinker ikke = memory-funktion er **frakoblet**.

blinker = memory-funktion er **tilkoblet**.

- ⑥ Ved tryk på *Start* til- eller frakobles memory-funktionen.
- ⑦ Sluk maskinen ved tryk på ①.

Den valgte indstilling er nu gemt, indtil den ændres igen.

Iblødsætningstid

Med tasten *Iblødsætning* kan iblødsætningstiden indstilles til mellem 30 minutter og 2 timer (i trin a 30 minutter).

Ved valg af ekstrafunktionen *Iblødsætning* afvikles den valgte iblødsætningstid før vaskeprogrammet.

Ved levering er tasten *Iblødsætning* programmeret med en iblødsætningstid på 2 timer.

Funktionen programmeres og gemmes ved at følge punkterne ❶ til ❷

Programmeringsfunktionerne aktiveres ved hjælp af *Start* og programvælgeren. Tasten *Start* og programvælgeren har her en anden funktion, som ikke er angivet på betjeningspanelet.

Forudsætning:

- Vaskemaskinen er slukket.
- Døren er lukket.
- Programvælgeren står på *Slut*.

- ❶ Tryk på *Start*, og hold den inde, mens punkterne ❷ til ❸ udføres.
- ❷ Tænd vaskemaskinen ved tryk på ①.
- ❸ Vent, til kontrollampen *Start* lyser . . .
- ❹ . . . og slip derefter *Start*.
- ❺ Stil programvælgeren på *Stryglet 40°C*:

Kontrollampen *Iblødsætn./Forvask* blinker 1 x kort med 2 sekunders mellemrum, da der ved levering er indstillet en iblødsætningstid på 2 timer.

- ❻ Ved hvert tryk på *Start* vælges en anden indstilling.

Kontrollampen *Iblødsætn./Forvask*:

- **blinker 1 x** = 2 timers iblødsætningstid
- **blinker 2 x** = 1 t. 30 min. iblødsætningstid
- **blinker 3 x** = 1 times iblødsætningstid
- **blinker 4 x** = 30 min. iblødsætningstid

- ❼ Sluk maskinen ved tryk på ①.

Tasten *Iblødsætning* er nu programmeret med den valgte iblødsætningstid, indtil den ændres igen.

Ekstra tilbehør

Miele står for perfekt vaskepleje. Miele's vaskemaskiner har adskillige specialprogrammer, som er afstemt optimalt efter de forskellige tekstiler. Miele har udviklet egne specialvaskemidler (CareCollection) og plejeprodukter og tilbyder hermed et enestående system til skånsom vask og pleje af dit tøj.

Vi præsenterer efterfølgende Miele's CareCollection og plejeprodukter. Disse og mange andre interessante produkter kan bestilles via vores hjemmeside.

Alle produkter kan også bestilles ved telefonisk henvendelse til vor reserve-
delsekspedition på tlf. 43 27 13 50.



CareCollection

Miele specialvaskemidler

Outdoor

Miele's specialvaskemiddel Outdoor er et specielt skånsomt, effektivt vaske- og plejemiddel til vandafvisende Outdoor-beklædning.

Sport

Miele's specialvaskemiddel Sport vasker sportstøj og mikrofibertekstiler særligt skånsomt. Tøjet bliver hurtigt friskt igen, og ubehagelige lugte fjernes helt.

Dun

Ved hjælp af milde tensider og naturlige hjælpestoffer bevarer specialvaskemidlet dunenes naturlige elasticitet.

Miele imprægneringsmiddel

Miele's imprægneringsmiddel omslutter fibre i stoffet og gør det hermed vand-, vind- og smudsafvisende, uden at tekstilernes overflade bliver klæbrig. Hermed beholder stoffet sin åndbarhed og elasticitet.

Vaskemiddel UltraWhite

Mieles universalvaskemiddel i pulverform egner til specielt til hvidt og lyst tøj samt til meget snavset kulørt tøj.

Colorvaskemiddel UltraColor

Mieles colorvaskemiddel UltraColor er specielt velegnet til vask af kulørt og sort tøj. På grund af den særlige sammensætning sørger vaskemidlet allerede ved lave temperaturer for en effektiv fjernelse af pletter og beskytter dine yndlingsfarver mod blegning og misfarvning.

Finvaskemiddel

Mieles finvaskemiddel er velegnet til særlig skånsom vask og pleje af sarte tekstiler, såsom uld eller silke. På grund af sin særlige formel vasker det rent allerede fra 20°C og beskytter tøjets farver.

Skyllemiddel

Tøjet får en særlig frisk og naturlig duft med Mieles skyllemiddel. Det forhindrer statisk elektricitet ved tørring i tørretumbler og gør tøjlet blødt og lækkert.



Miele A/S
Erhvervsvej 2
Postboks 1371
DK-2600 Glostrup
Tlf. 43 27 11 00
Jyll. tlf. 97 12 70 66
Hovedtelex 43 27 11 09
Reservedelsafd. telefax 43 27 13 69
Teknisk service telefax 43 27 13 09
Internet: www.miele.dk
E-mail: info@miele.dk